

12V

1750A

GBX55



POTENCIA EXTREMA. ARRANCADOR AUXILIAR DE LITIO ULTRASEGURO.

GASOLINA Y DIÉSEL

GASOLINA 7,5 L Y DIESEL 5,0 L.

Diseñado para motores de gasolina de hasta 7,5 litros y motores diésel de hasta 5,0 litros para automóviles diésel pequeños, VUD, barcos, camiones, vehículos todo terreno, motocicletas y más.

DEL 0 % AL ARRANQUE

CARGA RÁPIDA.

Boost X viene equipado con tecnología USB-C que, combinada con el Power Delivery, le ofrece recargas ultrarrápidas. Recarga completamente Boost X en menos tiempo, o pase del 0 % al arranque en tan solo 5 minutos de carga.



TIEMPO DE ESPERA DE 60 SEGUNDOS.

Una función de conservación de potencia automática. Arranque el vehículo en 60 segundos. Después de que se acaben los 60 segundos, la unidad deberá apagarse y luego volver a encenderse para iniciar una nueva secuencia de arranque auxiliar.

2,0

ULTRASAFE 2,0.

Partimos de nuestra tecnología UltraSafe y la mejoramos. Sigue siendo nuestro diseño sencillo y sin errores, con tecnología a prueba de chispas y protección con polaridad inversa, pero con una eficacia térmica mejorada y administración de energía para aportar un mejor rendimiento y una mayor duración de la batería.



NOCO

30339 Diamond Parkway, #102
Glenwillow, OH 44139 | USA
1.800.456.6626

no.co

PLOMO-ÁCIDO

WET

GEL

MF

EFB

AGM

AUTOMÁTICO | MARINA | VEHÍCULO RECREATIVO |
DEPORTES DE MOTOR | CÉSPED Y JARDÍN



INTERFAZ

LED DE ENCENDIDO

El cargador está en espera o la tensión de la batería es demasiado baja para que el cargador lo detecte.



CARGA RÁPIDA

Se ilumina en blanco cuando la carga rápida está activa. El LED de carga rápida se pone rojo (fijo/intermitente) cuando se produce un error.



POLARIDAD INVERSA

El cargador está conectado a la batería con la polaridad inversa. Invierta las conexiones.



ERROR

Parpadea entre "encendido" y "apagado" en varias secuencias (de 1 a 6 parpadeos) transmitiendo condiciones de error.



INDICADOR DE FRÍO

Se ilumina en azul sólido o parpadeante cuando la temperatura interna es demasiado baja.



LED DE CARGA

Indica el nivel de carga de la batería interna.



INDICADOR DE TEMPERATURA

Se ilumina en rojo sólido o parpadeante cuando la temperatura interna es demasiado alta.



LED DE BOOST

Se ilumina en blanco cuando el boost está activo. El LED parpadea en blanco cuando la función de anulación manual está activa.



CONTENIDO DE LA CAJA

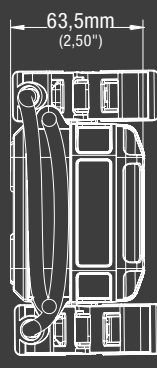
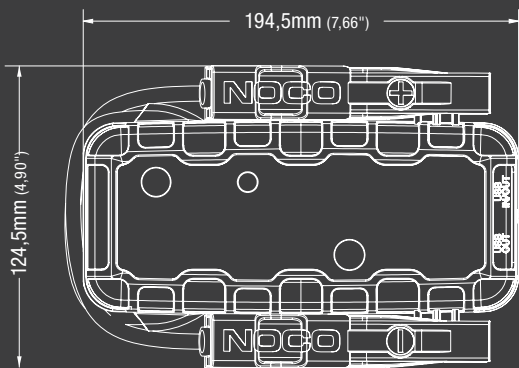

*Accesorios que no se pueden modificar con GBX55

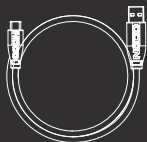

Cable USB-A a USB-C de 24 pulgadas



Manual de usuario

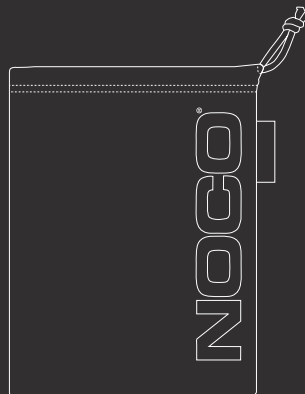

Bolsa de almacenamiento de microfibra

TIEMPO DE RECARGA

28h	2,5W
14h	5W
7,2h	10W

ESPECIFICAÇÕES TÉCNICAS

BATERÍA INTERNA:	46 Wh de iones de litio
CAPACIDAD DE CORRIENTE MÁXIMA:	1750A
TEMPERATURA DE FUNCIONAMIENTO:	-20°C a +50°C (-4°F a +122°F)
TEMPERATURA DE CARGA:	0°C a +40°C (32°F a +104°F)
USB-C (ENTRADA):	5V (1,5A/9V 3A/12V 3A/15V 3A/20V 3A)
USB-C (SALIDA):	5V (3A/9V 3A/12V 3A/15V 3A/20V 3A)
USB (SALIDA):	5 V CC 2,1 A máx./10 W máx.
CARCASA DE PROTECCIÓN:	IP65 (con puertos cerrados)
ENFRIAMIENTO:	Convección natural
PESO:	1,17 kg (2,58 libras)
LINTERNA LED:	200 lúmenes
VOLUMETRÍA:	Empaquetado de venta: Dimensiones: 100 x 161 x 232 mm Peso: 1,53 kg UPC: 0-46221-20007-2
	Caja completa: Dimensiones: 252 x 520 x 242 mm Peso: 10,27 kg Cantidad: 6 UCC: 10046221200079
	Caja interior: Dimensiones: 110 x 241 x 167 mm Peso: 1,62 kg
	Unidades por palé: 234 Unidades



30339 Diamond Parkway, #102
Glenwillow, OH 44139 | USA
1.800.456.6626

no.co

